

SELECCIONADORA ÓPTICA DE COLOR

JUBUS FOTOSORTER B



B2+



B3+



B4+



B5+



B6+



B7+



NUEVA GENERACIÓN



Las separadoras ópticas por color separan el producto descolorido del producto bueno que ya ha sido limpiado previamente.
La calidad del producto cribado aumenta un 99,9 %.
La máquina separadora óptica por color está fabricada con la última tecnología disponible.
Provista de cámaras con sensor CCD Full-color, que detectan descoloración en producto menor de 0,25 mm², sistema InGaAs.
Máquina programable para las variaciones de calidad del producto.

Cámara en color de una resolución de 5340 Pixels.

SELECCIONADORA ÓPTICA DE COLOR

JUBUS FOTOSORTER B

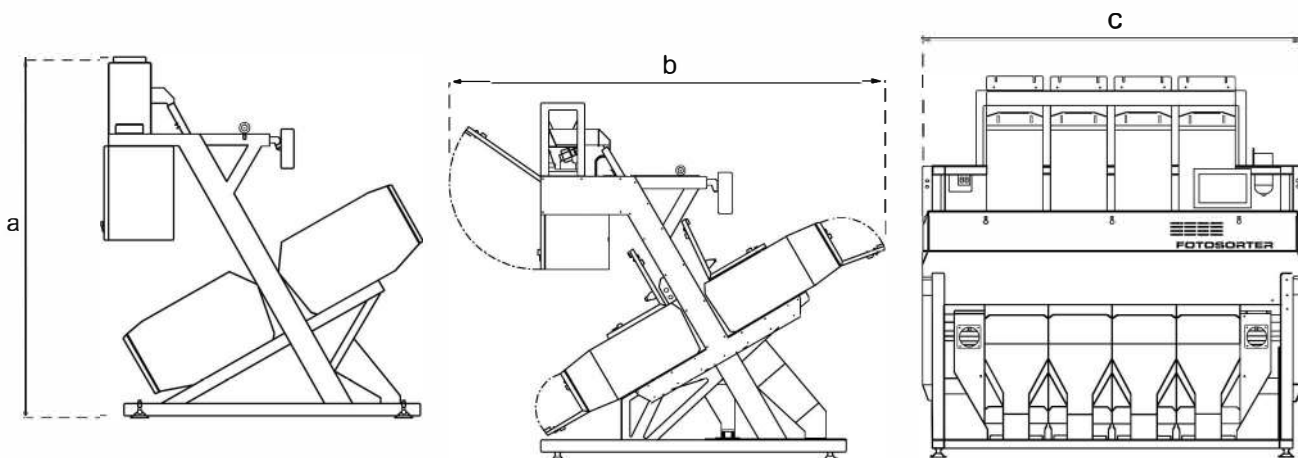

Modelo:	B2+	B3+	B4+	B5+	B6+	B7+
Potencia Kw:	0,8-1,5	1-2,5	1-3	1,5-3,5	1,5-4	2-4,5
Peso:	880	1.056	1.200	1.350	1.450	1.600
Dimensiones mm. (a)	2.160	2.160	2.160	2.160	2.160	2.160
Dimensiones mm. (b)	1.780	1.780	1.780	1.780	1.780	1.780
Dimensiones mm. (c)	1.526	1.750	2.170	2.430	2.770	3.110
Nº Inyectores	128	192	256	320	384	448
Nº Cámaras	4	6	8	10	12	14
Ancho de canal (mm)	320x2	320x3	320x4	320x5	320x6	320x7
Capacidad trigo Tn/h	1-3	2-6	4-10	5-16	6-16	7-26

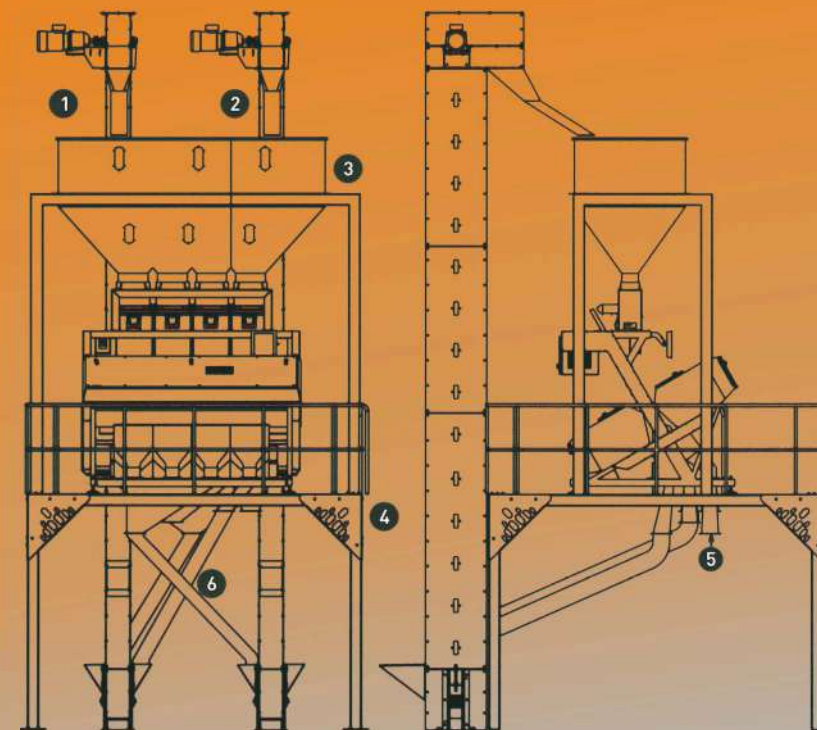

1 - Elevador Alimentador

4 - Plataforma

2 - Elevador de Repaso

5 - Conductos de salida

3 - Tolva de pre-almacenamiento

6 - Tubería flujo de producto